



«ВЕКИТЕМИН»
Ноокен райондук билим
беруу болумунун башчысы.

О. Шеров

« 15 » 2011-жыл

**Жалал – Абад областынын Ноокен
районундагы Сакалды айыл Округуна караштуу
№ 11 Эргеш Алиев атындагы жалпы билим
беруучу мектебинин**

У С Т А В Ы.

Жалал-Абад областынын Ноокен районундагы Сакалды айыл Округуна караштуу № 11
Эргеш Алиев атындагы жалпы билим беруучу мектебинин

УСТАВЫ.

1. ЖАЛПЫ ЖОБОЛОР.

1.1. Ноокен районундагы №11 Эргеш Алиев атындагы жалпы билим беруучу мектеби Кыргыз Республикасынын ченемдик актыларына, КРнын «Билим беруу жонундогу» Мыйзамына ылайык «Жалпы билим беруу уюму жонундогу типтуу Жобонун» негизинде билим беруу мекемеси катары мындан ары Кыргыз Республикасынын мыйзамдарынын, ченемдик актыларынын жана ушул Уставдын негизинде ишмердуулугун жүргүзөт.

1.2. Ноокен районундагы №11 Э.Алиев атындагы жалпы билим беруучу мектеби ар бир жарандын милдеттуу жана акысыз баштапкы жана негизги билим алуусун, мамлекеттик билим беруу стандарттарынын талаптарынын чегинде жана айрым жарандардын жондомуно, чыгармачылык мүмкүнчүлүгүнө жараша сапаттуу билим алуусун иш жүзүндө ашыруучу билим беруу мекемеси болуп эсептелет.

1.3. Ноокен районундагы №11 Э.Алиев атындагы жалпы билим беруучу мектеби окуу-тарбия, илимий педагогикалык иштерди жүргүзүүдө юридикалык укукка мыйзам чегинде өз алдынчалуулукка, гербдуу моорго, штампга ээ.

1.4. Ноокен районундагы №11 Э. Алиев атындагы жалпы билим беруучу мектебинин Уставы Жалал-Абад облустук адилет башкармасы тарабынан мамлекеттик каттоодон откондон кийин Кыргыз Республикасынын мыйзамдарына, ченемдик актыларына ылайык юридикалык укукка ээ болот.

1.5. Ноокен районундагы №11 Э.Алиев атындагы жалпы билим беруучу мектеби мындан ары окуу-тарбия процессин уюштурууда, ишмердуулукторун жүргүзүүдө жалпы билим беруучу мекеме катары, «Билим беруу жонундогу» Кыргыз Республикасынын мыйзамын жана областтык адилет башкармасы тарабынан каттоодон откон ушул Уставды жетекчиликке алат.

1.6. Ноокен районундагы №11 Э.Алиев атындагы жалпы билим беруучу мектебинин уюмдаштыруучусу: Ноокен райондук билим беруу болуму жана мектептин педагогикалык жамааты болуп эсептелет.

1.7. Жалпы билим беруучу орто мектептин толук аталышы №11 Э.Алиев атындагы жалпы билим беруучу мектеби

1.8. Уюштуруу-укуктук формасы: мамлекеттик ачык мекеме.

1.9. Ноокен районундагы №11 Э.Алиев атындагы жалпы билим беруучу мектебинин жайгашкан орду: Жалал-Абад областы, Ноокен району, Сакалды айыл округу, Кыргызстан айылы

2.Жалпы билим беруучу мектептин максаттары жана милдеттери .

Максаттары:

2.1.Мектеп жашындагы жарандардын акыл-эс, нравалык жактан онугуусу, сезимтал жана дене –тузулушунун чын болуусун камсыз кылуу.

2.2. Ан-сезимдуу жарандык позицияга ээ болгон демократиялык озун-озу башкарууга катышуучу, турмушка жана эмгекке даяр жарандарды тарбиялоо.

2.3. Окуу-тарбия процессин мезгил талабына жараша уюштуруу аркылуу окуучулардын билимге болгон кызыгуусун, чыгармачылык мамилесин калыптандыруу, окуучуларга кесиптик багыт беруу.

Милдеттери:

2.4. «Билим беруу жонундогу» Кыргыз Республикасынын мыйзамына ылайык жалпыга милдеттуу акысыз баштапкы билим берууну турмушка ашыруу

2.5. Жалпыга милдеттуу негизги билимди ишке ашыруу учун билим беруунун жеткиликтүүлүгүн камсыз кылуу жана окуучулардын кызыгууларын, жондомдорун онуктуруу учун максималдуу шарттарды тузуу.

3. ОКУУ-ТАРБИЯ ПРОЦЕССИНИН СТРУКТУРАСЫ ЖАНА УЮШТУРУЛУШУ.

3.1. №11 Алиев атындагы жалпы билим беруучу мектеби мамлекеттик стандарттагы билим берууну турмушка ашыруу менен томонкудой 3 баскычты камтыйт.

- 1-баскыч (башталгыч билим) 1-4-класстар;
- 2- баскыч (негизги билим) 5-9-класстар;
- 3-баскыч (орто билим) 10-11-класстар

1- баскычта окуучулар окуу ишмердуулүгүнүн зарыл ыктарын жана кондомдорун алышып, окуй алууга, жазууга, саноого уйронушуп, теориялык ой жугуртуунун элементтерине, суйлоонун жана журуш-туруштун маданиятына, жеке гигиенанын негиздерине ээ болушат.

2- баскычта окуучулар коомдун турмушуна толук баалуу тартууга зарыл болгон жалпы билим беруунун бекем пайдубалын алып чыгышат. Ал окуучулардын инсандыгын, анын шыгын, илимий коз карашын калыптандырууга жондомун онуктурууну,

3-баскычта мектепте окутууну кенен жана терен дифференциялоонун негизинде окуучуларга жалпы билим беруу даярдыгын аяктоону жузого ашырат.

3.2. Мектепте окуу кыргыз тилинде жургузулот.

3.3. Мектептин окуучуларынын контингентин мектеп жайгашкан аймактагы айыл Округдар менен биргиликте эсепке алынган мектеп жашындагы 1- класска кабыл алуу, окуучулардын окууга болгон даярдыгы эске алынуу менен 6,7 жаштан жургузулот.

3.4. Жалпы билим беруучу мектептин биринчи баскычын аяктаган окуучулар окутуунун 2- баскычына конкурсуз кабыл алынат.

3.5. Жалпы билим беруучу класстардагы окуучулардын толукталышы билим беруу министирлиги бекиткен ченемдик актыларга ылайык томондогудой тартипте жургузулот

:1-4 класстарда 30 окуучуга чейин:

5-9 класстарда 30 окуучуга чейин:

10-10-класстарда 25 окуучуга чейин:

- 3.6. Мектепте окуу 1-сентябрда башталып, 25- майда бутот.Окуу жылы ичиндеги каникулдардын мооноту календардык 30 кундон, жайындасы 8 жумадан кем болбойт. Каникулдардын моонотору томонкудой:
- кузгу каникул -8 кун (2- ноябрдан башталат)
 - кышкы каникул – 12 кун (31- декабрдан башталат)
 - жазгы каникул – 10 кун (22- марттан башталат)
- 3.7.Мектепте окуу сабактары журуп жатканда окуучуларды айыл – чарба жумушуна тартууга уруксат берилбейт.
- 3.8. Мектептеги сабактардын узактыгы томонкудой: 1- класс учун 40 минут, 2- 11- класстар учун 45 минут. Мектеп администрациясына оз алдынча сабактардын узактыгын озгартууго уруксат берилбейт.
- 3.9. Мектептин 9 – классын ийгиликтуу аяктаган окуучуларга толук эмес орто билими жонундогу куболук, 11- классты ийгиликтуу аяктаган бутуруучулорго орто билими тууралуу аттестат берилет.
- 3.10. Мектептин 9-11- класстарын эн жакшы бааларга окуп аяктаган бутуруучулорго билим беруу министрлиги бекиткен атайын жобого ылайык билими тууралуу артыкчылык документтер жана грамоталар берилет.
 - 3.11. Жалпы билим беруучу мектепте окуу процессин жургузуудо билим беруу министрлиги бекиткен окуу планын туздон- туз жетекчиликке алат. Окуу пландагы Республикалык компоненттеги сааттар мектепте милдеттуу турдо аткарылууга тийиш жана озгартууго жатпайт.
 - 3.12. Жалпы билим беруучу мектептерде мектеп компонентине болунгон сааттарды окутууга каражат мамлекеттик бюджет тарабынан ажыратылбагандыгына байланыштуу, кошумча билим беруу кызматтары (терендетилген предметтер, тандоо курстары) окуучулардын жана ата- энелердин суроо- талаптарынын негизинде мектеп тарабынан ишке ашырылышы мумкун. Бул багытта ажыратылган сааттар мектеп тарабынан оз алдынча тузулот жана аларга акы толоо Кыргыз Республикасынын Конкуренцияны коргоо жана онуктуруу боюнча Улуттук комиссиясы тарабынан аныкталган олчом боюнча мектептин киреше булактарынан, ата- энелердин эсебинен жургузулот.
 - 3.13. Жалпы билим беруучу мектептин окуу планында корсотулгон предметтеринин мазмундары мамлекеттик билим беруу стандарттары тарабынан белгиленет. Алар негизги жана орто билим беруу программаларынын мазмунунун милдеттуу минимумун, окуп жаткандардын окуу жуктомунун максималдуу колому, бутуруучуну даярдоонун денгээлине карата талаптарды, окуп жаткандардын белгилуу бир билим беруу программаларын оздоштургонун

ырастаган документтердин формаларын аныктайт. Мамлекеттик стандарттагы окуу программалары жалпы билим беруучу мектеп учун милдеттуу болуп эсептелет.

- 3.14. Жалпы билим беруучу орто мектеп Кыргыз Республикасынын билим беруу министрлигинин « Жалпы билим беруучу мектептерди мамлекеттик аттестациядан откоруу» жонундогу атайын бекиткен жобосуна ылайык 5 жылда бир аттестациядан откорулот.

Аттестациялоо Кыргыз Республикасынын билим беруу министрлигинин алдындагы билим беруу мекемелерин лицензиялоо жана аттестациялоо боюнча мамлекеттик инспекциясынын корсотмосуно ылайык райондук билим беруу болумдору тарабынан жүргүзүлөт.

-3.15. Жалпы билим беруучу мектеп мамлекеттик аттестациядан откондон кийин гана бутуруучу класстардын окуучуларына мамлекеттик улгудогу билими тууралуу документтерди бере алат.

- 3.16. Жалпы билим беруучу мектепте билим беруу министрлиги бекиткен « Мектептерде окуучуларга экстернат формасында билим беруу» жонундогу жобосунун негизинде экстернат турундо билим берилет. Экстернат формасындагы билим беруу окуучулардын жана алардын ата – энелеринин каалоолору аркылуу гана жүргүзүлөт.

4. Мектептеги окуу процессине катышуучулар

4.1. Жалпы билим беруучу мектептин окуу – тарбиялоо процессине туздон – туз катышуучулары болуп мектептин окуучулары, алардын ата – энелери жана аларды окуткан мугалимдер болуп саналат.

4.2 Жалпы билим беруу уюмуна бекитилген аймакта жашаган окуу жашындагы балдардын жана оспуумдордун бардыгы арыздарынын жана аныкталган улгудогу медициналык маалымкаттарынын негиздеринде билим беруунун бардык баскычтарына кабыл алуулары сыноосуз, акчалай жана башка толумдорсуз откорулот.

4.3 Мектепке окуучуларды кабыл алып жатканда окуучуларды жана алардын ата-энелерин (мыйзамдуу окулдорун) озунун уставы жана окуу процессин жонго салуучу башка да жердиктуу документтер менен тааныштырууга милдеттуу.

Окуучулардын милдеттери:

- Жалпы билим беруу уюмунун уставын тутууга жана аткарууга
- Мамлекеттик билим беруу стандарттарынын талаптарынын денгээлинде жалпы билим беруу программаларын оздоштурууго

-КРнын аймагында жашаган кыргыз жана башка улуттардын салттарын, жалпы билим беруу уюмунун башка окуучуларын жана кызматкерлеринин кадыр-баркын урматтоого

- Кыргыз Республикасынын Конституциясын, мамлекеттик символдордун билууго жана урматтоого;

- Окуучулардын абийир Кодексин милдеттуу турдо аткарууга;

- Сабактарды калтырбоого жана кечикпоого;

- Мектептин кадыр – баркын которуу максатында бардык коомдук иштерге активдуу катышууга;

-ички тартипи сактоо боюнча жалпы билим беруу уюмунун, анын ичинде мектептик кийим талаптарын аткарууга;

- Коомдук жерлерде, мектепте озун маданияттуу алып журууго;

- Озунун ден соолугу жонундо камкордук корууго жана мектептин тазалыгын сактоого;

- Класстын, мектептин мулкуно этият , аяр мамиле жасоого;

- Мектептин мугалимдеринин айткандарын аткарууга жана аларды урматтоого;

- Диний экстремисттик агымдарга катышпоого;

- Мектеп жашындагы окуучулар мечиттерге, намаз жумаларга, даваттарга катышпоого;

- Окуучулар мектепте баш кийимсиз журуго милдеттуу.

Окуучулардын укуктары:

- Мектептин бардык баскычтарында (1,2,3 - баскычта) билим алууга;

- Окутуунун турдуу формаларын пайдаланууга (кундузгу, экстернат);

- Оздорунун каалоолору жана ата – энелеринин макулдугунун негизинде кошумча билим беруу (акы толоонуучу) кызматтарынан пайдаланууга;

- КРнын Окмоту жана жергиликтуу озун-озу башкаруу органдары аныкташкан тартиптер боюнча бекер тамактанууга, акысыз медициналык тейлоодон отууго, жургунчу автотранспортто журуунун женилдиктерин пайдаланууга;

- Мектептин китепканасынан окуу жана корком адабияттарды бекер алып пайдаланууга;

- уставда аныкталган таризде жалпы билим беруу уюмун башкарууга катышууга

- балдар уюмунун ишин уюштурууга жана ага катышууга;

- Окуу – тарбия иштерин жакшыртуу боюнча сунуш – пикирлерин айтууга;

- Класстан жана мектептен тышкаркы иштерге активдуу катышууга, оз каалоосу боюнча мектептин айланасын жашылдандырууга;

- Озунун же ата-энелеринин каалоосу боюнча башка мектепке окуу учун которулууга.

-инсандык кадыр-баркын урматтоого жана маалымат эркиндигине, озунун жеке коз карашын жана ынанымдарын эркин айтууга;

-Жалпы негизги жана жалпы орто билим берууну аяктаганда мамлекеттик улгудогу билими жонундо документтерин оз учурунда алууга;

Мугалимдердин милдеттери:

- Кыргыз Республикасынын Конституциясынын, мамлекеттик символдорун урматтоого жана билууга;

- Мугалимдин абийир Кодексин милдеттуу турдо аткаруу менен педагогдук этиканын ченемдерин сактоого, мектептин Уставынын талаптарын аткарууга жана урматтоого;

- Окуучулардын мамлекеттик билим беруу стандарттарынын талаптарынан томон болбогон журум – турумдун, жогорку адеп – ахлактык ченемдерин калыптандырууга;

- Озунун кесиптик денгээлин дайыма оркундотууга жана квалификациясын кеминде 5 жылда бир жолу жогорулатууга;

- Окуп жаткандарга карата куч жана моралдык зомбулук корсотуу усулдарын колдонбоого;

- Озуно бекитилген класстагы мугалимдер ата – энелер менен тыгыз байланышта болуп , окуучулардын терен билим алуусуна, эмгекти суйуусуно, маданияттуу журум – турумга ээ болуусуна жетиштирууга;

- Атеисттик жана диний тарбия бербоого;

- Окуучуларды саясий митинг, демонстрацияларга алып чыкпоого.

Мугалимдердин укуктары:

- Окутуунун жана тарбиялоонун усулдарын, жалпы билим беруу программаларын, окутуу усулдук комплекттерди, окуучулардын билимин баалоонун усулдарын оз алдынча тандоого жана колдонууга;

- Оз абройун жана кесиптик баркын коргоого, кесиптик ишин жакшыртуу максатында тиешелуу шарттарды талап кылууга;

- Кыргыз Республикасынын билим беруусун мамлекеттик башкаруу борбордук органы аныктаган тартипте мамлекеттин эсебинен озунун кесиптик денгээлин жана квалификациясын жогорулатууга;

- Мектептеги алгачкы башталышты башкаруу органдарынын мучолугуно же жетекчилигине шайланууга жана шайлоого;

- алдынкы педагогикалык тажрыйбаларды жузого ашырууга;
- Мамлекеттик билим беруу стандарттарынын, окутуу жана тарбиялоо усулдарынын негиздеринде автордук жалпы билим беруу программасын, окуу китебин, окутуу-усулдук колдонмолорун иштеп чыгууга жана колдонууга;
- КРнын тийиштуу мыйзамдарына ылайык оз ыктыяры менен аттестацияланууга;
- Уставында аныкталган таризде жалпы билим беруу уюмун башкарууга катышууга;
- Окуу – тарбия иштерин жакшыртуу боюнча сунуштарын, пикирлерин педкөнешмеде, мектеп администрациясына айтууга;
- Озгочо синирген эмгеги учун Ардак грамоталар, «Билим беруунун отличниги» тош белгиси, орден, медалдар менен сыйланууга;
- КРнын мыйзамдары жана жергиликтуу оз алдынча башкаруу органдары кабыл алган кошумча социалдык кепилдиктерди, женилдиктерди алууга.

Ата- энелердин милдеттери;

- Балдардын саламаттыгынын сактыгын, алардын руханий жана дене боюнун жетилишин, уй- булодо адеп -ахлактык жактан калыптанышын камсыз кылуучу тиричилик жана окуу шарттарын тузууго;
- Балдарды мектепке жайгаштырууга жана алардын жакшы окуусуна кепил болууга;
- Мектептин Уставынын талаптарын аткарууга;
- Баланын окуудагы жетишкендиктери жана журуш- турушу менен мезгил –мезгили менен таанышып турууга, ата- энелердин чогулушуна катышып турууга;
- Балдардын мектеп эмеректерин, окуу куралдарын жана башка мулкторун иштен чыгаргандыгы учун жооп берет, аларды калыбына келтирет;
- Балдарына окуучулар учун атайын кийим – кечектерди (Кыргыз Республикасынын министрлиги тарабынан бектилген бирдиктуу форманы кийгизууго, окуу куралдары менен) камсыз кылууга тийиш;
- Мектеп жашындагы балдарын намаз жумаларга, мечиттерге, даваттарга жибербейт, мажбурлабайт.
- Балдардын эмгегин пайдаланбайт, окуусуна жолтоо болбойт.
- жалпы билим беруу уюмунун уставындагы озулорунун укуктарын жана милдеттерин аткарууга, балдарынын тарбиясына жана балдары жалпы билим беруу уюмдарына зыян келтирген учурда КРнын мыйзамдары аныктаган тартипте жооп берууго милдеттуу

Ата – энелердин укуктары:

- Окутуунун формасын, турун эркин тандап алууга;
- Мамлекеттик билим беруу стандарттарынын алкагында окуп жаткандардын билим алуу укугун сактоону талап кылууга;
- балдардын мыйзамдуу укуктарын жана кызыкчылыктарын коргоого;

- Ата-энелердин класттык жана мектептик чогулуштарында, педагогикалык кенешмелерде окуу – тарбия иштерин жакшыртуу багыттарында жекече сунуштарды, пикирлерди айтууга;
- Ата-энелердин мектептеги башкаруу органдарынын жетекчилигине шайланууга жана аларды шайлоого;
- билим берууну мамлекеттик башкаруунун региондук органына балдарды окутуу жана тарбиялоо маселелери боюнча кайрылууга;
- Мектепти материалдык жана моралдык жактан колдоо максатында демоорчулук жардамдарды берууга, максаттуу жардамдарды уюштурууга укуктуу.

5. Мектепти башкаруу.

- 5.1. Мектепти башкаруу Кыргыз Республикасынын « Билим беруу жонундогу мыйзамынын, «Жалпы билим беруу уюму жонундогу типтуу » Жобонун, мамлекеттик каттоодон откон Уставдын негизинде жүргүзүлөт.
- 5.2. Жалпы билим беруучу мектеп окуу – тарбия иштерин жүргүзүүдө райондук билим беруу болумунун, облустук усулдук борборунун, билим беруу министрлигинин буйруктарын, корсотмолорун милдеттуу турдо аткарат жана жетекчиликке алат.
- 5.3. Жалпы билим беруучу мектептин директору мектепке туздон-туз жетекчилик кылуу менен бирге томонкулорго укуктуу.
- Билим беруу министрлигинин №371 (26.07.2001 – жыл) буйругу менен бекитилген мектеп директорунун кызматтык милдеттерин милдеттуу турдо аткарууга;
 - КРнын Конституциясынын, КРнын «Билим беруу жонундо », «Мугалимдердин статусу жонундогу» Мыйзамынын, жалпы орто билим жаатындагы ченемдик укуктук актыларын сактап, ишке ашырат.
 - билим берууну мамлекеттик башкаруунун тийиштуу региондук органынын макулдугу боюнча педагогикалык кенеш менен бирдикте жалпы билим беруу уюмунун негизги онугуу багыттарын аныктап, ишке ашырат;
 - Окуу – тарбия иштерин пландаштырат, уюштурат жана алардын аткарылышын козгомолдойт;
 - Эмгек Кодексинин негизинде мугалимдерди жана тейлоочу кызматкерлерди жумушка тандап алат, бошотот;
 - Билим беруу болуму менен макулдашуусунун негизинде орун басарларын дайындайт, алардын функционалдык милдеттерин аныктайт, иштерин козгомолдойт;
 - Жалпы мугалимдер жана окуучулар учун буйруктарды чыгарат, корсотмолорду берет;
 - Педагогикалык кенешменин ишин жетектейт, методикалык бирикмелердин жетекчилерин, педагогикалык кенешменин катчысын дайындайт;

- Мугалимдерге окуу жуктомдорун баштапкы профсоюз комитети менен макулдашып болуштурот;

- Мектептин окуу – тарбия иштерин жакшыртуу жана материалдык – техникалык базасын чындоо максатында койгойлуу маселелерди чечуу учун тийиштуу инстанцияларга кайрылат;

-класстан тышкаркы иштердин мазмуну аркылуу окуучулардын тарбиялоо ишин камсыздайт жана козомолдойт;

-балалыкты коргоо, жашы жетишпегендердин укуктарын, кызыкчылыктарын сактоо боюнча талаптарды козомолдойт жана сактайт.

- мугалимдердин дасыктарын жогорулатууга жана алардын кесиптик осушуно шарттарды тузот, ошондой эле алардын аттестациясын откорот.

-жалпы билим беруу уюмунун каржылык-чарбачылык ишин жетектейт жана козомолдойт.

-гранттардын, инвестициялардын, ата-энелердин оз эрки менен тапшырган тогумдорун, анын ичинде кошумча билим беруу кызматынан тушкон кирешелерди да, натыйжалуу пайдаланууну козомодойт, жекече турдо жооп берет.

-жалпы билим беруу уюмунун материалдык-техникалык базасын эсепке алуу, сактоо, техникалык коопсуздугун, санитардык-тазалык режимин сактоо, окуучулардын, кызматкерлердин эмгегин коргоо учун жооптуу болот жана алар учун жооп тартат.

5.4. Мектептин директору озунун кызматтык милдетинин аткарылышы боюнча жалпы педагогдордун катышуусу менен баштапкы профсоюз уюмунун ондуруштук чогулушунда эки жолу отчет берет.

5.5. Мектептин директору ата – энелердин, коомчулукткн жана озунон жогорку турган жетекчи органдардын алдында Уставдын талаптарынын жана кызматтык милдеттеринин аткарылышы боюнча жекече жооп берет.

5.6. Жалпы билим беруу уюмунда тен башкаруунун тариздери болуп, жалпы чогулуш, педагогикалык кенеш, камкордук кенеш, ата-энелер комитети, окуучулардын оз алдынча башкаруулары ж.б. кенештер эсептелинет.

6. Мектептин мулку, ондуруштук жана чарбалык иштер.

6.1. Мектептин имараты, мулктору жана окутуунун техникалык каражаттры мектептин менчиги болуп эсептелет. Алардын сактоо, ремонт иштерин жургузуу, толуктоо жургузуу боюнча жоопкерчилик мектепке жуктолот.

6.2. Жалпы билим беруучу мектептин окуу планы толук турдо мамлекет тарабынан каржыланат.

6.3. Мектептеги мугалимдердин эмгек акылары, окуучулардын ар бирине, класс комплектине жана тобуна эсептелген типтуу ченемдердин негизинде, ар бир окуучуга иш жузуно жумшалуучу чыгымдардын ырааттуу кобойтуу аркылуу жузого ашырылат.

6.4. Мектептеги билим берууну каржылоонун булактары болуп томонкулор саналат:

- Республикалык жана жергиликтүү бюджет;
- Уюмдаштыруучунун, жеке юридикалык жактардын, чет мамлекеттердин жана башка жарандардын каражаттары, алардын ыктярдуу соопчулук, максатту тогумдорунун каражаттары;
- Чарбалык – ондуруштук жана соода туйндорун ачуу, оздук чарба тузуу, юридикалык укукка ээ болгон чакан ишкана тузуу, акы толоочу кошумча билим беруу кызматтарын уюштуруу;
- Билим берууну колдоочу фонддорду тузуу;
- Кыргыз Республикасынын мыйзамдарынын талаптарына карама – каршы келбеген жана башка булактары болуп эсептелет.

7. Эл аралык кызматташтык

-Жалпы билим беруу уюму КРнын мыйзамдарында аныкталган тартипте чет олколук ишканалар (мекемелер, уюмдар) менен туз байланыш тузууго жана банк мекемелеринде валюталык эсептерин ачууга укуктуу

8. Негизги билим беруучу мектептин ишмердуулугун кайра уюштуруу жана жоюу.

8.1. Мектептин ишмердуулугу Кыргыз Республикасынын мыйзамдарында белгиленген тартипте кайра уюшулат же жоюлат.

8.2. окуу жылынын аягында жалпы билим беруу уюму жоюлса же озгортуп уюштурулса, билим берууну мамлекеттик башкаруунун тийиштуу региондук органы окуучулардын ата-энелери (мыйзамдуу окулдору) менен макулдашып, аларды башка жалпы билим беруу уюмдарына которуу боюнча жоопкерчилигин озуну алат.

8.3. Жалпы билим беруу уюмунун жоюлушу, озгортуп уюштурулушу КРнын Жарандык кодексинде жана КРнын «Юридикалык жактарды, филиалдарды» (окулдукторду) мамлекеттик каттоо жонундогу» Мыйзамында аныкталган тартипте ишке ашырылат.

8.4. Мектептин Уставына озгартуулорду киргизуу жана кабыл алуу иштери мектептин жалпы педагогикалык Кенешмесинин чечими менен жургузулот.

Устав мектептин жалпы педагогикалык Кенешмесинин

« 16 » *декабрь* 2011-жылдын

№ 4 чечиминин негизинде кабыл алынды.

Жалал-Абад областтык юстиция
 б.ш.фармасы
 №12. 23. 2012. 23. 2012
 Юридический закон мемлекеттик каттоодогу
 кандагы номери: ГПР 0083940
 Адгачы катталган күнү 199 ж.
 25. 25. 2003
 Управление юстиции Жалал-Абадской
 области
 Произведена государственная перерегист-
 рация юридического лица
 23. 23. 2012
 Свид. телестно: ГПР 0083940
 Дата первичной регистрации
 25. 25. 2003



Жалал-Абад областтык юстиция
 б.ш.фармасы
 Номерлегени, тигидгени жана номер
 басылганы бардыгы 11/04 б.ш.ф.
 №12. 13. 0083940
 Управление юстиции
 Абад обл. юстиция
 Всего пронумеровано 11
 и секретов 11
 13. 0083940 2012



КЫРГЫЗ РЕСПУБЛИКАСЫ
 КЫРГЫЗ РЕСПУБЛИКАСЫНЫН
 БИЛИМ БЕРҮҮ ЖАНА ИЛИМ МИНИСТРЛИГИ
 № CC190002838 СЕРТИФИКАТЫНА №1 ТИРКЕМЕ
 №11 Аршат Алиев атындагы жалпы билим берүүчү мектебин

КЫРГЫЗСКАЯ РЕСПУБЛИКА
 МИНИСТЕРСТВО ОБРАЗОВАНИЯ И НАУКИ
 КЫРГЫЗСКОЙ РЕСПУБЛИКИ
 ПРИЛОЖЕНИЕ №1 К СЕРТИФИКАТУ № CC190002838
 Общеобразовательная школа №11 имени Аршата Алиева

№	Программанын аталышы
1	негизги жалпы билим берүү
2	орто жалпы билим берүү

№	Название программы
1	основное общее образование
2	среднее общее образование

Негизи: Кыргыз Республикасынын Билим берүү жана илим министрлигинин 2018-жылдын 5-июлундагы №894/1 буйругу

Основание: Приказ Министерства образования и науки Кыргызской Республики №894/1 от 5 июля 2018 г.

Тиркеме сертификаты жараксыз

Приложение без сертификата недействительно

МИНИСТР  Г.К. Кудайбердиева

МИНИСТР  Г.К. Кудайбердиева

Аныктыгын текшерүү: www.shrift.kg

Проверка полноты: www.shrift.kg





Жер участогун мөөнөтсүз
(мөөнөтү көрсөтүлбөгөн)
пайдалануу укугу жөнүндө

МАМЛЕКЕТТИК АКТ
ГОСУДАРСТВЕННЫЙ АКТ

о праве бессрочного (без указания срока)
пользования земельным участком

Сериясы

Серия Б № 034546

Ушул акт планда көрсөтүлгөн аянты 2,69 га

жер участогу(на) Сакалды айылы Октябрь районун
27.09.2003- негиздери №: 185 токтонгон
(укук берүүчү документтин аталышы, номери, күнү)

негизинде, ушул жерди мөөнөтсүз (мөөнөтү көрсөтүлбөгөн) пайдалануу укугу
Ноокен райондук (шаардык)
жергиликтүү каттоо органында, кыймылсыз мүлккө болгон укуктардын
бирдиктүү мамлекеттик реестринде 2009- жылдын "17" 08
№ 1260 менен катталган жана

(жер пайдалануучунун аталышы)

Эргеш Аишев активдери №11 орто мектебинде
чектеп

максаттык багыты жана категориясы)

мөөнөтсүз (мөөнөтү көрсөтүлбөгөн) пайдаланууга берилгендигин аныктайт.

Настоящим актом подтверждается, что земельный(е) участок(и), указанный(е) в плане, площадью 2,69 га
из них _____

на основании Постановление с/ч Сакалды за №115
(наименование, номер и дата правоустанавливающего документа)

от 27.09.2003 года

зарегистрированного "17" 08 2009 года за № 1260
в Едином государственном реестре прав на недвижимое имущество в местном
регистрационном органе Ноокенского
района (города) предоставлены СЦ №11 мек. Эргеш Аишева
(наименование землепользователя)

в бессрочное (без указания срока) пользование, для (под)

школы

(целевое назначение и категория)

Участоктордун пландагы номери Номера участков в плане	Идентификациялык номери Идентификационный номер	Жайгашкан жери (дареги) Место расположения (адрес)
1.	3-04-08-1002-0134	Сакалды айылы Өкөө, Кыргызстан айылы, Орозалиев Ысман Козосу, №41.

Чектештердин баяндамасы:

Описание смежеств:

А-Б тейин - Калкытүзү конуртун терриери менен
 Б-В тейин - Орозалиев Ысман Козосу менен
 В-Г тейин - Калкытүзү конуртун терриери менен
 Г-А тейин - Чымытүзү терриер менен

Жергиликтүү каттоо
органдын аткаруучусу

Исполнитель местного
регистрационного органа

Ж. Чымытүзү
(аты - жөнү, колу) (Ф.И.О., подпись)

Сериясы

Серия **Б** № **034546**

Жер участогунун
ПЛАНЫ
ПЛАН
земельного участка

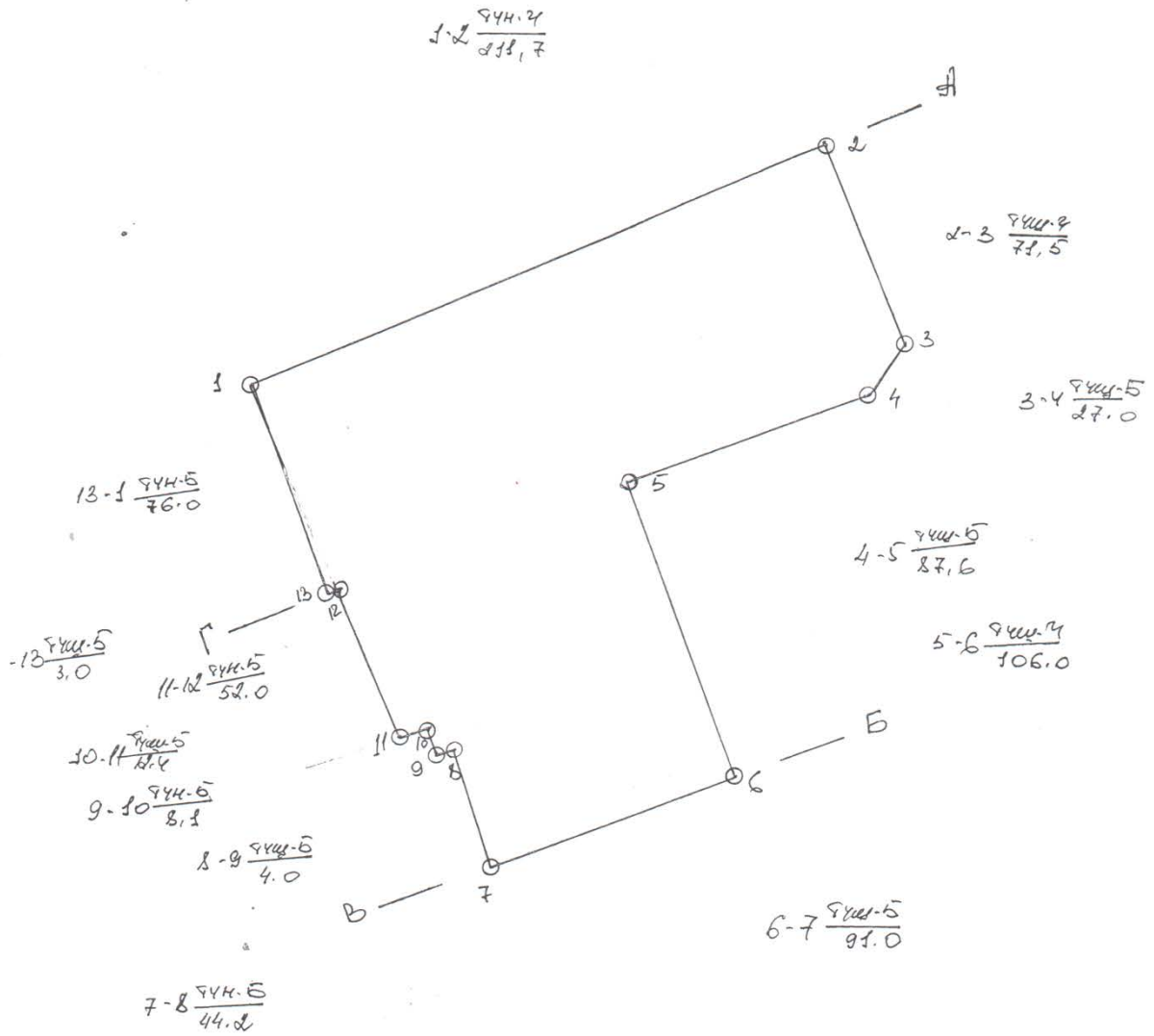

Масштабы
Масштаб 1: 1000

Жер участкаун байлаштыруу
Привязка земельного участка
(кырдаалдык планы) (ситуационный план)

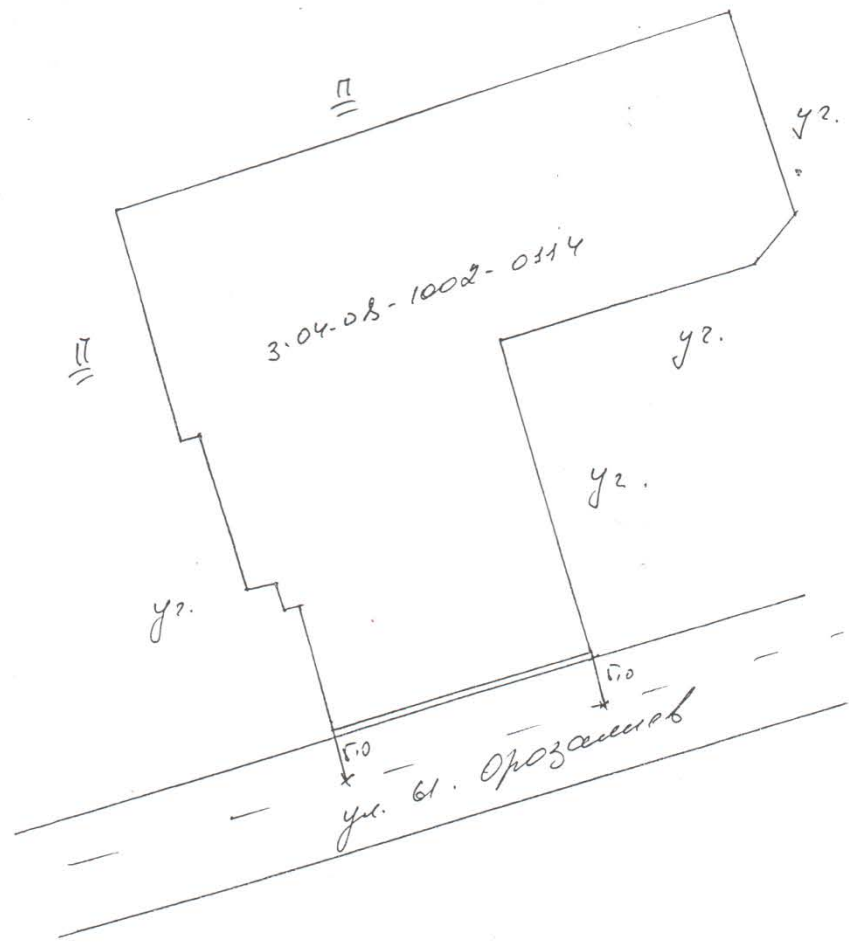

Жергиликтүү каттоо
органдын аткаруучусу

Исполнитель местного
регистрационного органа

Ж. Шаймуратов
(аты - жөнү, колу) (Ф.И.О., подпись)

Бул мамлекеттик акт эки нускада түзүлдү: анын биринчи нускасы жер участогунун пайдалануучусунда, экинчи нускасы _____

Ноокен
райондук (шаардык) жергиликтүү каттоо органында сакталат.

Настоящий государственный акт составлен в двух экземплярах: первый экземпляр находится у собственника земельного участка, второй - хранится в местном регистрационном органе _____

Ноокенского района (города).

Жергиликтүү каттоо
органдын жетекчиси

Руководитель местного
регистрационного органа

М. Маматов

(аты - жөнү, колу) - (Ф.И.О., подпись)

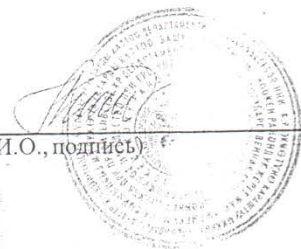
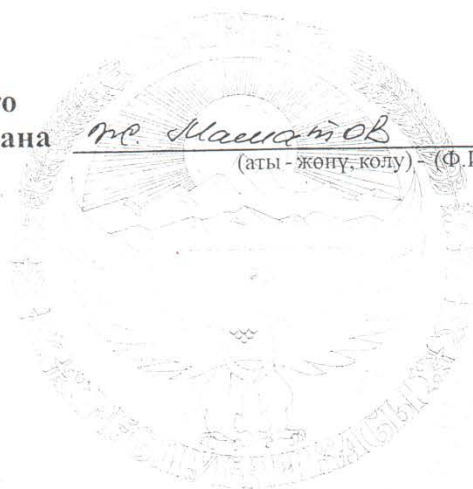

Гүзүлгөн күнү

Дата составления "19" 03 2009 -жыл
года

Энергетический паспорт

Сер № 11. Эргелев Артев

(наименование предприятия, организации, учреждения)

Техническая характеристика объекта 20__ г.

I.		Всего по объекту	В том числе по строениям (по арендаторам)										
			1	2	3	4	5	6	7	8			
1.1	Назначение объекта (административное, учебное, медицинское, дошкольное, пр.)												
1.2	Номер проекта (серия проекта)												
1.3	Строительный объем здания, м ³	2873,6	12715 м ³	2475 м ³									
	В том числе подземной части	.											
1.4	Площадь застройки в м ²	15200 м ²	1.										
1.5	Общая площадь в м ²	2873,6											
1.6	Полезная площадь в м ²	15200.	12715 м ³	2475 м ³									
1.7	Площадь кровли в м ²	2842 м ²											
1.8	Тип кровли	плоская	плоская	плоская									
1.9	Площадь наружных стен в м ²	1421											
1.10	Площадь остекления в м ²	547,5 м ²											
1.11	Этажность строения	11	11	1									
1.12	Высота этажа в метрах	9	9	5									
1.13	Основной материал стен	кирпич	кирпич	кирпич									
1.14	Толщина стен	0,50	0,50	0,50									
1.15	Год постройки здания (ввода в эксплуатацию)	1970.	1970.	1970									

П.		Всего по объекту	В том числе по строениям (по арендаторам)											
			1	2	3	4	5	6	7	8				
2.1	Назначение объекта (административное, учебное, медицинское, дошкольное, пр.)													
2.2	Расчетное число присутствующих, всего (чел), в том числе	904	600	252										
	- работающих	49	29	20										
	- посетителей (обучающихся, пациентов и т.д.)	852												
	- проживающих в общежитиях	-												
2.3	Фактическое, всего (чел.), в том числе	901	629	272										
	- работающих	49												
	- посетителей (обучающихся, пациентов и т.д.)	852												
	- проживающих в общежитиях	-												
2.4	Число часов работы учреждения:	11	11	11										
	В сутки, час	11	11	11										
	В год, час	2816												
2.5	Расчетная температура воздуха в здании в град. С	18°	18°	18°										
2.6	Температура наружного воздуха в град. С:													
	расчетная отопительная средняя за отопительный сезон		10°	20°										
2.7	Продолжительность отопительного сезона в днях													

IV.		Всего по объекту	В том числе по строениям (по арендаторам)										
			1	2	3	4	5	6	7	8			
4.1	Назначение объекта (административное, учебное, медицинское, дошкольное, пр.)												
4.2	Установленная мощность, всего, кВт – в том числе:	150	130	20									
	- освещение, кВт	145	14	1,5									
	- силовое оборудование, кВт в том числе:	5											
	• ПЭВМ, ксерокс и др.	1											
	• насосы		1										
	• вентиляция												
	• кондиционеры												
	• компрессоры												
	• др. оборудование (станки, холодильники, лифты и т.д.)	5	5										
	- электротермические процессы, кВт, в том числе:												
	• электроотопление;	105	100	5									
	•												
	• электроводонагреватели												
• электроплиты, электрошкафы и др.	5	5											
• др. электронагревательные приборы													
• технологические процессы													

Кыргыз Республикасынын Билим берүү министрлигинин 2008- жылдын 11-августь №495/1 буйругу менен бекитилген

Кыргыз Республикасынын жалпы билим берүү уюмунун ата-энелер комитети жөнүндө типтүү

ЖОБО

1. Жалпы жоболор

1.1. Бул Жобо Кыргыз Республикасынын “Билим берүү жөнүндөгү” Мыйзамынын 38-беренесине ылайык, жалпы билим берүү уюмунун ата-энелер комитетинин иш аракетин жөнгө салат, анткени ал тең башкаруу органы болуп эсептелет.

1.2. Ата-энелер комитети жөнүндө жобо жалпы мектептин ата-энелер чогулушунда кабыл алынып, бекитилет да, мектептин жалпы билим берүү боюнча директорунун буйругу менен ишке киргизилет.

1.3. Ата-энелер комитети (текст боюнча мындан ары “комитет” деп берилет) үч жылдык мөөнөткө ата-энелердин конференциясында шайланып, аны төрага башкарат. Ал комитет мектептин ата-энелер комитетине баш ийүү менен ата-энелер комитетинин конференциясында тактама (отчёт) берип турат. Комитеттин ыйгарым укуктарынын мөөнөтү – 3 жыл(же комитеттин жылына үчтөн бири алмаштырып турат).

1.4. Анын иш аракетинин ыңгайлаштыруу (координациялоо) үчүн комитеттин курамына мектептин окуу-тарбия иштери боюнча директордун орун басары кириши мүмкүн.

1.5. Комитеттин иш аракеттери Кыргыз Республикасынын “балдар жөнүндөгү” Кодексине, Кыргыз Республикасынын “Билим берүү жөнүндөгү” Мыйзамына, Кыргыз Республикасынын Өкмөтүнүн токтому менен бекитилген “Жалпы билим берүүчү уюм жөнүндөгү” типтүү жобого, “Жалпы билим берүүчү уюмдун Уставы” жана ушул жобого ылайык ишке ашырылат.

1.6. Комитеттин чечимдери жалпы билим берүүчү мектептин жетекчилиги үчүн сунуш катарында кабыл алынат.

I. Негизги милдеттери

Ата-энелер комитетинин милдеттери.

2.1. Жалпы билим берүүчү мектептин жетекчисине:

- мамлекеттик билим берүү уюмдарында балдар менен мектеп жашындагы өспүрүмдөрдүн милдеттүү түрдө жана акысыз жалпы башталгыч жана жалпы негизги билим алуусуна;
- мамлекеттик билим берүү уюмдарындагыдай эле мамлекеттик эмес жалпы билим берүү уюмдарында да Кыргыз Республикасынын ченемди – укук актыларына ылайык, окуучулардын окуу жүктөмү (нагрузкасы), сабактардын тартиби, үйдөн окуусуна жана дарылоо мекемелеринде окутууга;
- жалпы мектептик иш чараларды уюштурууга жана аларды өткөрүүгө көмөк көрсөтөт

2.2. Жалпы билим берүүчү уюмдардын окуучуларынын ата-энелери (мыйзамдуу өкүлдөрү) менен аларды укуктары менен милдеттерин түшүндүрүү, үй-бүлөдө

баланы тарбиялоо, ошондой эле жалпы билим берүүчү уюмдарды башкаруу процессине тартуу боюнча иштерди жүргүзүү болуп эсептелет.

3. Жалпы мектептик ата – энелер комитетинин функциялары

3.1. Окуу-тарбиялык процессти уюштуруу үчүн (окуу китептерин, көрсөтмө усулдук куралдарды сатып алууга, аларды даярдоого, окутуу жабдуулары менен камсыз кылууга ж.б.) оптималдуу шарттарды камсыз кылууга көмөк көрсөтөт.

3.2. Класстык ата-энелер комитеттердин иш аракеттерин координациялайт.

3.3. Окуучулардын ата-энелеринин (мыйзамдуу өкүлдөрүн) арасында окуучулардын ата-энелеринин жана окуучулардын укуктары менен милдеттери жөнүндө түшүндүрүү жана консультативдик иштерди өткөрөт.

3.4 Жалпы мектептин иш –чараларды өткөрүүгө көмөктөшөт, ошондой эле ата-энелер комитетинин билгилигине (компетенциясына) таандык жалпы мектептик ж.б. иштерди өткөрүү маселелери боюнча тең башкаруунун башка да органдары менен бирге өз ара иш алпарат.

3.5. Жалпы билим берүү уюмун жаңы окуу жылына карата даярдоо иштерине катышат.

3.6. Жалпы билим берүү уюмунун жетекчилиги менен бирдикте балдардын билим алууга болгон аракетин уюштурууну, окуучулардын тамактануусунун жана медициналык жактан тейленүүсүнүн сапатын уюштурууну көзөмөлдөйт.

3.7. Ата-энелердин жалпы мектептик чогулуш-жыйналыштарын өткөрүүдө жалпы билим берүү уюмунун жетекчилигине жардамдашат.

3.8. Өз дарегине, ошондой эле ушул жобо тарабынан комитеттин билгилигине таандык Жобо тарабынан белгиленген маселелер боюнча түшкөн кайрылууларды жалпы билим берүү уюмунун жетекчисинин тапшыруусу боюнча карап чыгат.

3.9 Комитеттин билгилигине кирген маселелер боюнча жалпы билим берүү уюмунун чектелүү актыларын талкуулайт.

3.10. Билим берүү процессин жүзөгө ашыруунун жана санитардык-гигиеналык эрежелери менен нормаларын аткаруунун коопсуздук шарттарын уюштурууга катышат.

3.11. Мектеп шарттары менен мектеп турмушунун ыйнаыларын пропагандалоо маселеси боюнча коомдук уюмдар менен өз ара аракеттенет.

3.12. Жашы жетелек окуучулардын арасында укук бузууларды, көзөмөлсүз жана кароосуз калгандардын алдын алуу маселеси боюнча жалпы билим берүү уюмдарынын педагогикалык жамааттары менен бирге өз ара иш алпарат.

Мугалимдин статусу

2001-жылдын 1-январынан тартып ыргыз Республикасынын "Мугалимдин статусу жөнүндө" мыйзам кабыл алынды. Кабыл алынган мыйзам мугалимдердин иши менен байланышкан мамилелерди жөнгө салуу үчүн укуктук негиз түзөт жана алардын абалын социалдык жактан коргойт. Азыркы учурда Кыргыз Республикасынын мектептеринде 72минден ашык мугалим биринчи класстан он биринчи класстарга чейин бир миллиондон ашык окуучуларды окутуп, тарбиялап аларга билим берүүдө. Мыйзамды кабыл алуу жаштарды окутууда жана тарбиялоодо, маданий жана адептик жактан өстүрүүдө мугалимдердин баа жеткис салымын тааныгандык болуп саналат.

Мыйзамдын жоболору республикада окутуунун жана тарбиялоонун принциптеринин биримдигин камтыган, ал окуучуларды Мекенин сүйүүгө, моралдык бийик сезимде болууга, элдердин ортосундагы достукка, педагогикалык иштин уюштуруучулук формаларын эркин тандап алууга мүмкүнчүлүк түзөт. Мыйзамда окуу программасын, билим берүүнүн мамлекеттик стандарттарын сактоо менен окутуунун формаларын жана методдорун эркин тандап алууну, алардын новатордук ыкмаларды жана жолдорду, түзүп алуусуна шарт түзөт. Мыйзамда мугалимдердин ар - намысын жана абийирин коргоону камсыз кылууга багытталган жоболор атайын нормалар менен берилген, мугалимдерди алардын кесиптик иш менен байланышпаган иштерге тартууга жол берилбестиги белгиленген. Ата-энелердин мугалимдердин кесиптик кийлигишүүсүнө чек коюлган.

Мыйзамдын 7-статьясында мугалимдерди материалдык жактан камсыздоо укугу каралган.

1. Жергиликтүү башкаруу органдарына өздөрүнүн жергиликтүү бюджетинин эсебинен мугалимдерге тиешелүү категориялар боюнча негизги айлык акысына кошумча акы төлөп берүү укугу берилген. 2. Мектептерге өздөрүнүн спонсордук жана "коомдук фонддордон" түшкөн каражаттарынын эсебинен мугалимге кошумча акы төлөп берүү укугу берилген.

3. Мыйзамда класс жетекчилерге 1-4 класстар үчүн 75%, 5-11 класстар үчүн 100%минималдык окладдын четинде кошумча акы төлөп берүү маселеси каралган.

4. Жогорку жана орто педагогикалык окуу жайларын аяктаган жаш адистерге 3 жылга чейин бир минималдык окладдын чегинде кошумча акы төлөө, айыл жеринде эки минималдык оклад ал эми чек арада жайланышкан райондордо үч минималдык оклад өлчөмүндө кошумча акы төлөнөт.

Мыйзамдын өзүнчө статьялары менен мугалимдердин социалдык жактан камсыз кылуу , эс алуу ден соолугун чыңдоо ,жер үлүшү менен камсыз болуу, аскердик анык кызматка чакырууга кийинкиге калтыруу укуктары берилген. Мыйзамдын атайын главасы менен педагог кадрлары даярдоо жана квалификациясын жогорулатуу маселеси белгиленген. Мамлекет мугалим кадрларын кесиптик окуу жайлардын ишине контролдукту камсыз кылат, мамлекеттик мектептер, мектепке чейинки жана мектептен тышкарыкы мекемелер үчүн мугалимдерди кайра даярдоо жана квалификациясын жогорулатуу үчүн шарт түзүүнү гарантиялайт. Мугалимдер кеминде беш жылда бир жолу өзүнүн квалификациясын жогорулатуу мүмкүнчүлүгүнө ээ.

Баланын укуктары жөнүндө конвенция

Бириккен Улуттар Уюмунун Уставында жарыяланган принциптерге ылайык, коомдун бардык мүчөлөрүнө таандык кадыр-баркты, теңчиликти жана ажырагыс укуктарды таануу жер жүзүндө эркиндикти, акыйкаттыкты жана тынчтыкты камсыз кылуунун негизи деп эсептеп,

Бириккен Улуттардын элдери Уставда адамдын негизги укуктарына, адам инсанынын кадыр-баркына жана дөөлөтүнө өз ишенчиликтерин ырастаган кеңири эркиндиктин тушунда социалдык прогреске жана жашоо шарттарын жакшыртууга көмөк көрсөтүүгө чечкиндүү экендиктерин көңүлгө алып,

Бириккен Улуттар Уюму Адам укуктарынын жалпы декларациясында жана Адам укуктары жөнүндө эл аралык пактыларда, ар бир адам аларда көрсөтүлгөн бардык укуктарга жана эркиндиктерге расасы, өңүнүн түсү, жынысы, тили, дини, саясий же башка ынанымдары, улуттук же социалдык теги, мүлктүк абалы, туулушу же башка жагдайлары сыяктуу белгилер боюнча эч кандай айырмасыз ээ болууга тийиш экендигин жарыялагандыгын жана макул танкандыгын таанып,

Бириккен Улуттар Уюму Адам укуктарынын жалпы декларациясында балдар өзгөчө камкордукка жана жардамга укуктуу экендигин жарыялагандыгын эскертип, коомдун негизги уюткусу жана анын бардык мүчөлөрүнүн жана айрыкча балдардын өсүшү жана жыргалчылыгы үчүн табигый чөйрөсү катары үй-бүлө коомдун чектеринде ал өз милдеттерин толук көтөрө алыш үчүн зарыл болгон коргоого жана көмөк көрсөтүүгө эгедер болууга тийиш экендигине ынанып, баланын инсан катары толук жана телегейи тегиз өнүгүшү үчүн ал үй-бүлөнүн камкордугунда, бактынын, сүйүүнүн жана түшүнүүнүн кучагында өсүшү зарыл экендигин таанып, бала коомдук турмушта өз алдынча жашоого толук даяр болушу керек жана Бириккен Улуттар Уюмунун Уставында жарыяланган идеалдардын рухунда, айрыкча тынчтыктын, кадыр-барктын, сабырдуулуктун, эркиндиктин, теңдиктин жана тилектештиктин рухунда тарбияланууга тийиш деп эсептеп,

баланы мындай өзгөчө коргоонун зарылдыгы 1924-жылдагы Баланын укуктарынын Женева Декларациясында жана 1959-жылы 20-ноябрда Башкы Ассамблея кабыл алган Баланын укуктарынын декларациясында каралгандыгын жана Адам укуктарынын жалпы декларациясында, Граждандык жана саясий укуктар жөнүндө Эл аралык пактыда (атап айтканда 23-жана 24-статьяларда), Экономикалык, социалдык жана маданий укуктар жөнүндө Эл аралык пактыда (атап айтканда 10-статьяда), ошондой эле балдардын жыргалчылыгынын маселелери боюнча иш жүргүзгөн адистештирилген мекемелердин жана эл аралык уюмдардын уставдарында жана тиешелүү документтеринде таанылгандыгын эске алып,

баланын укуктарынын декларациясында көрсөтүлгөндөй «өзүнүн мүчө боюнун жана акылынын жетиле электигине байланыштуу бала атайын коргоого жана кам көрүүгө, анын ичинде туулганга чейин да, туулгандан кийин да тиешелүү укуктук коргоого муктаж» экендигин эске алып,

балдарды коргоого жана алардын жыргалчылыгына, айрыкча балдарды улуттук жана эл аралык деңгээлде тарбиялоого берүүгө жана аларды асырап алууга тиешеси бар Социалдык жана укуктук принциптер жөнүндө декларациянын, жашы жете элек балдарга карага сот акыйкаттыгын аткарууга тиешеси бар Бириккен Улуттар Уюмунун минималдуу стандарттык эрежелеринин («Пекин эрежелери»), өзгөчө жагдайларда жана куралдуу чыр-чатактардын мезгилинде аялдарды жана балдарды коргоо жөнүндө декларациянын жоболоруна таянып,

дүйнөнүн бардык өлкөлөрүндө өтө оор шарттарда жашаган балдар бар экендигин жана мындай балдар өзгөчө көңүл бурууга муктаж экендигин таанып, баланы коргоо жана аны ар тараптан өнүктүү үчүн ар бир элдин каада-салтынын жана маданий дөөлөттөрүнүн маанилүү экендигин тиешелүү түрдө эске алып,

ар бир өлкөдөгү, асыресе, өнүгүп жаткан өлкөлөрдөгү балдардын жашоо шартын жакшыртуу үчүн эл аралык кызматташтыктын маанилүүлүгүн таанып, төмөндөгүлөр жөнүндө макулдашышты:

1-БОЛУК

1-статья

Эгерде, ар бир 18 жаш куракка толо элек адам баласы, өзүнө карата колдонулуучу мыйзам боюнча эрежеге эрте жетпесе, ал ушул Конвенцияда бала катары таанылат.

2-статья

1. Катышкан мамлекеттер өздөрүнүн юрисдикциясынын чектеринде болгон ар бир баланын ушул Конвенцияда каралган бардык укуктарынын эч кандай басмырлоосуз, расасына, өңүнүн түсүнө, жынысына, тилине, динине, саясий же башка ынанымдарына, улуттук, этностук же социалдык тегине, мүлктүк абалына, баланын, ден соолугунун абалына жана туулушуна анын ата-энесине же мыйзамдуу көзөмөлчүлөрүнө же кандайдыр-бир банка жагдайларга карабастан урматташат жана камсыз кылышат.

2. Катышкан мамлекеттер баланын, анын ата-энесинин, мыйзамдуу көзөмөлчүлөрүнүн же үй-бүлөнүн башка мүчөлөрүнүн статусунун, ишинин, көз караштарынын же ынанымдарынын негизинде баланы басмырлоонун же жазалоонун бардык түрлөрүнөн коргоону камсыздоо үчүн бардык зарыл чараларды көрүшөт.

3-статья

1. Балдарга карата бардык аракеттерде, алар социалдык жактан камсыз кылуу маселелери жагында иш жүргүзгөн мамлекеттик же жекече мекемелер, соттор, административдик же мыйзам чыгаруу органдары тарабынан колдонулгандыгына карабастан биринчи кезекте баланын таламдарын эң мыкты камсыздоого көңүл бурулат.

2. Катышкан мамлекеттер баланын жыргалчылыгы үчүн зарыл болгон коргоону жана камкордукту камсыз кылууга милдеттенишет, мында бала үчүн мыйзам боюнча жоопкерчиликте болгон анын ата-энесинин, көзөмөлчүлөрүнүн же башка адамдардын укуктары жана милдеттери эске алынат жана ушул максатта тиешелүү бардык мыйзамдык жана административдик чараларды көрүшөт.

3. Катышкан мамлекеттер балдар жөнүндө кам көрүүгө же аларды коргоого жооптуу болгон мекемелер, кызматтар жана органдар компетенцияга органдар тарабынан белгиленген нормаларга жооп беришин, атап айтканда коопсуздук жана саламаттыкты сактоо жагында, аларда иштегендердин саны жана алардын жарактуулугу жагында жооп беришин, ошондой эле компетенцияга көзөмөлдү камсыз кылышат.

4-статья

Катышкан мамлекеттер ушул Конвенцияда таанылган укуктарды жүзгө ашыруу үчүн бардык зарыл болгон мыйзамдык, административдик жана банка чараларды көрүшөт. Экономикалык, социалдык жана маданий укуктар жагында катышкан мамлекеттер мындай чараларды өздөрүндө болгон ресурстардын максималдуу чектеринде, зарыл учурда эл аралык кызматташтыктын чектеринде көрүшөт.

5-статья

Катышкан мамлекеттер ата-энелердин жана тиешелүү учурларда жергиликтүү каада-салтта каралгандай кечери үй-бүлөнүн же жамагат мүчөлөрүнүн, көзөмөлчүлөрдүн же мыйзам боюнча бала үчүн жоопкерчиликте болгон, алар тарабынан ушул Конвенцияда таанылган укуктарды жүзгө ашырууда балага тиешелүү таалим-тарбия берүүгө жана аны баланын бөтп

жаткан жондөмдүүлүгүнө ылайык жасоого мыйзам боюнча жооптуу болгон башка адамдардын жоопкерчилигин, укуктарын жана милдеттерин урматтайт.

6-статья 1. Катышкан мамлекеттер ар бир бала жашоо үчүн ажырагыс укукка эгедер экендигин тааныйт.

2. Катышкан мамлекеттер баланын жан сакташын жана мыкты өнүгүшүн мүмкүн болгон каражада камсыз кылат.

7-статья

1. Бала туулгандан кийин дароо катталат жана туулган учурдан тартып ысым алууга жана граждандыкка ээ болууга, ошондой эле мүмкүн болушунча өз ата-энесин билүүгө жана алардын кам корушуна укуктуу болот.

2. Катышкан мамлекеттер бул укуктардын улуттук мыйзамдарга ылайык жүзөгө ашырылышын жана алардын милдеттенмелеринин бул жагындагы тиешелүү эл аралык документтерге, атап айтканда баланын граждандыгы жок болгон учурга ылайык аткарылышын камсыз кылышат.

8-статья

1. Катышкан мамлекеттер мыйзамсыз кийинтишүүгө жол бербестен, баланын жекече өзгөчөлүктөрүн, анын ичинде граждандыгын, ысымын жана үй-бүлөлүк байланыштарын сактоого болгон мыйзамда каралган укугун урматтоого милдеттенет.

2. Эгерде бала өзүнүн жекече өзгөчөлүктөрүнүн бир бөлүгүнөн же бардык элементтеринен мыйзамсыз түрдө ажыратылса, катышкан мамлекеттер ага зарыл жардам көрсөтүүнү жана анын жекече өзгөчөлүгүн тезинен калыбына келтирүү үчүн зарыл жардам көрсөтүүнү жана коргоону камсыз кылат.

9-статья

1. Катышкан мамлекеттер соттун чечими боюнча компетенттүү органдар колдонуудагы мыйзамдарга жана жол-жоболорго ылайык баланын жогорку таламдарында аны ата-энесинен ажыратуу зарыл деп аныктагандан башка учурларда, өзүнүн ата-энеси каалабаса, алардан баланын ажыратылбашын камсыз кылат. Мындай аныктама тигил же бул айкын учурда зарыл болуп калышы мүмкүн, мисалы ата-энеси балага катаал мамиле жасаса, же ал жөнүндө кам корбосо же ата-энеси бөлөк жанаса жана баланын жашаган жери тууралуу чечим кабыл алуу зарыл болсо, ушундай аныктама чыгарылат.

2. Ушундай статьянын 1-пунктуна ылайык ар кандай теринтирүүнүн жүрүшүндө ишке тиешеси бар бардык тараптарга теринтирүүгө катышууга жана өзүнүн көз карашын билдирүүгө мүмкүнчүлүк берилет.

3. Катышкан мамлекеттер мунун өзү баланын жогорку таламдарына карама каршы келгенден башка учурларда, ата-энесинин биринен же экинчиден тең ажыратылган баланын ата-энесинин жөө менен тең такай негизде и1078 жеке мамиледе жана тикелей байланышта болуу укугун урматтайт.

4. Мындай ажыратуу катышкан мамлекет тарабынан кабыл алынган кандайдыр бир чечимге байланыштуу болгондо, мисалы баланын ата-энесинин бири же экөө тең камакка алынганда, түрмөгө отургузулганда, айдап жиберилгенде, депортацияланганда же өлгөндө (ал адам мамлекеттин карамагында болгон мезгилде ар кандай себеп боюнча өлүмгө дуушар болгондо) катышкан мындай мамлекет баланын ата-энесине, балага же бул зарыл болсо, эгерде мындай маалымат берүү баланын жашоосуна зыян келтирбесе, үй-бүлөнүн башка мүчөсүнө алардын өтүнүчү боюнча үй-бүлөнүн жок болгон мүчөсү (мүчөлөрү) тууралуу зарыл маалымат берет. Катышкан мамлекеттер мындай өтүнүчтү канааттандыруу мындан кийин өзүнөн-өзү тиешелүү адамга (адамдарга) тере натыйжаларды найда кылабынын камсыз кылат.